

CASIER : 1 à X COLONNES

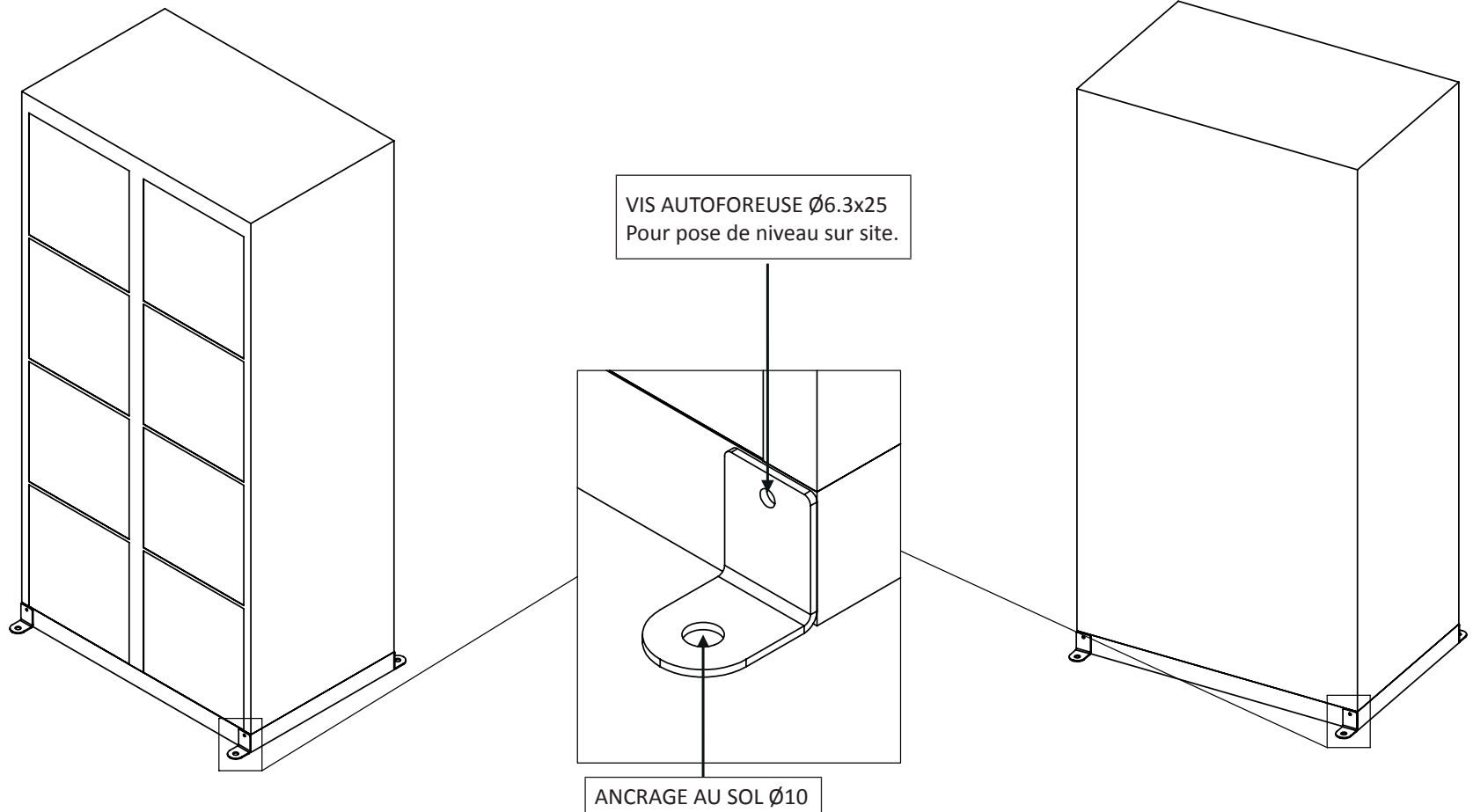
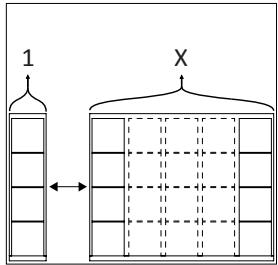

Traitement du produit en fin de vie / Treatment of the product at end of life
Contactez les filières spécialisées de proximité ou contactez-nous pour réaliser cette prestation de services.
Contact proximity specialized channels or contact us to perform this service delivery